

# STENDITRICE STE 580

STENDITRICI AUTOMATICHE PER PASTE LUNGHE



rev. 0042.2405.71

## ■ Stenditrice mod. STE 580

- Stenditrici automatiche per paste lunghe con canne da 580 mm
- Formati standard (spaghetti, tagliatelle, ecc.)
- Sistema automatico di raccolta e triturazione degli sfridi di pasta
- Presa canne automatica e regolazione della lunghezza di taglio pasta

# STENDITRICE STE 580

Stenditrici adatte a linee per paste lunghe da abbinare a testare lineari. La gestione è fatta mediante PLC. Il nuovo design, l'utilizzo di nuovi materiali, le soluzioni tecniche adottate e la struttura particolarmente solida hanno consentito di realizzare macchinari di facile pulizia, con ridotte esigenze di manutenzione.

## Caratteristiche tecniche:

- Guide di accumulo canne vuote ad alimentazione manuale
- Prelevamento automatico delle canne mediante catene con naselli
- Anello superiore di ventilazione per l'asciugatura superficiale della pasta
- Ideata per prelevamento manuale delle canne da posizionare sui carrelli
- Sistema di trasporto pneumatico degli sfridi fino all'impastatrice della pressa completo di ventilatore-trituratore, tubazione di trasporto in acciaio inox, ciclone di decantazione e valvola per tenuta vuoto
- Struttura in acciaio inox o verniciato
- Unità su ruote per facilitare la pulizia della pressa
- Taglio lungo delle paste: 290 mm



STE 580



Applicazione STE 580 su linea 70.1.580/1



Applicazione STE 580 su linea 70.1.580/1



Stenditrice modello STE 580 su linea Omnia 90.1

# STENDITRICE STE 580

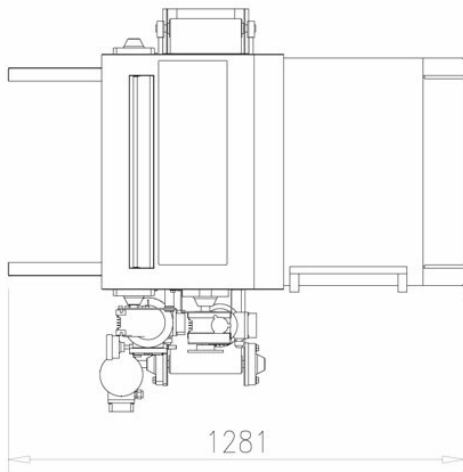
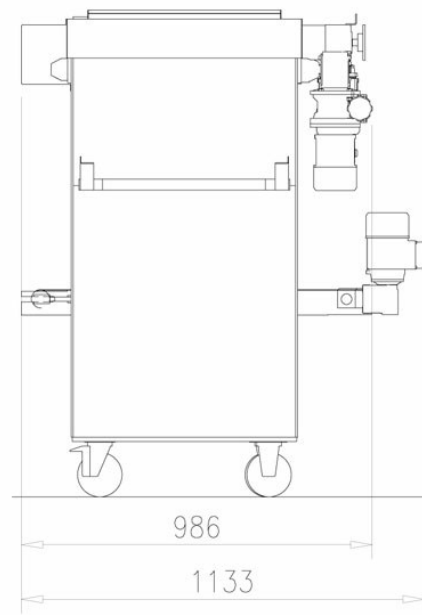
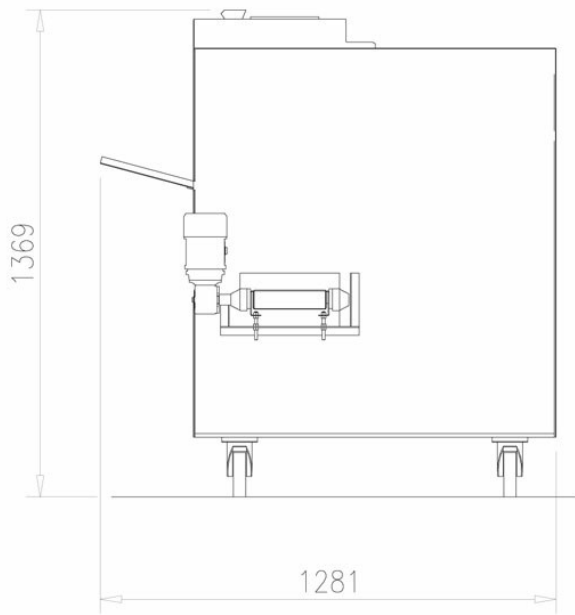

| STE 580                                    |                |
|--|----------------|
| Lunghezza nominale canna (mm)              | 580            |
| Produzione a secco (kg/h) formati standard | 260            |
| Sistema passaggio telai                    | no             |
| Lunghezza di taglio (mm)                   | 290            |
| Potenza installata (kW)                    | 1,5            |
| Peso (kg)                                  | 180            |
| Dimensioni (mm)                            | 1281x1133x1369 |

| Formati                                      |   |
|--|---|
| lunghe standard (es spaghetti): Ø max 1,7 mm | • |
| bucati (es. bucatini): Ø max 3,5 mm          |   |
| tagliatelle: larghezza max 6 mm              |   |
| bucati speciali (candele, ziti ecc.)         |   |
| lasagne americane                            |   |
| fusilli bucati lunghi                        |   |

Nota: i dati riportati hanno carattere indicativo e non vincolante poiché soggetti alla variabilità dei prodotti e dell'impianto in cui i gruppi sono installati.



[facebook.com/storci.spa](https://facebook.com/storci.spa)



[youtube.com/user/StorciPastaMachinery](https://youtube.com/user/StorciPastaMachinery)



[linkedin.com/company/storci-spa](https://linkedin.com/company/storci-spa)

**Storci S.p.A.**  
via Lemignano, 6 - 43044 Collecchio (Parma)  
phone: +39 0521 543611 fax: +39 0521 543621  
[www.storci.com](http://www.storci.com) - [sales-storci@storci.com](mailto:sales-storci@storci.com)

